

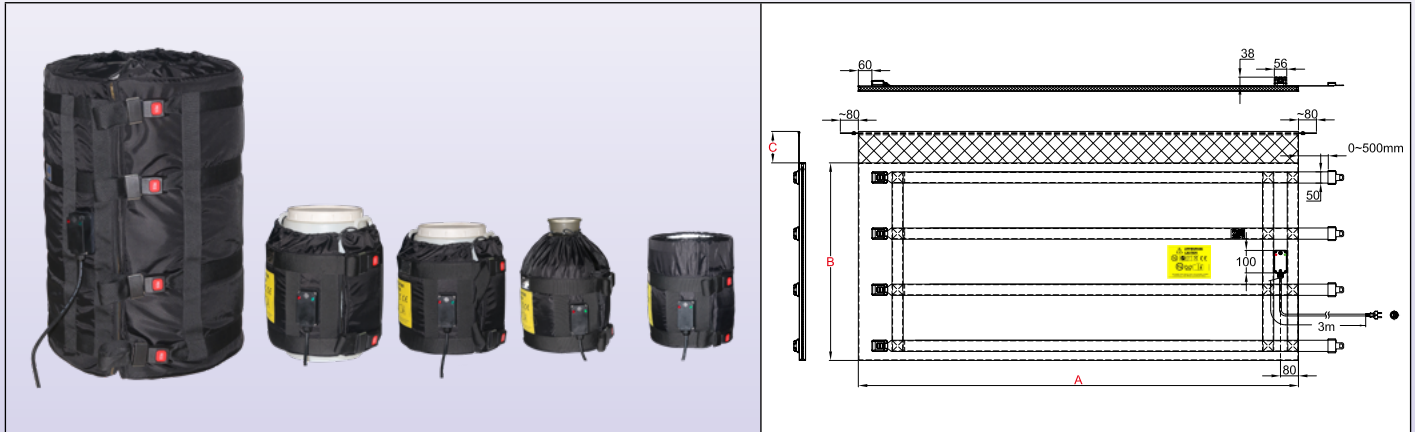

Manteaux chauffants souples antigels pour récipients verre ou plastique

En raison de l'évolution technique constante de nos produits, les plans, dessins, photos et caractéristiques repris dans les pages techniques sont communiqués sans engagement et peuvent être modifiés sans préavis

Matière des réservoirs	Température maximale limitée à :	Serrage	Thermostat	Épaisseur d'isolant	Série
Verre, plastique	65°C	Sangles nylon et boucles métal	Incorporé, 5°C à réglage fixe	10mm 20mm	9VJ32



Caractéristiques principales

Les manteaux chauffants souples sont utilisés pour la protection antigel, le réchauffage, le maintien en température, pour réduire la viscosité ou pour fondre des savons, graisses animales ou végétales, vernis, huiles, produits alimentaires ou chimiques. Cette série de manteaux chauffants souples est la solution la plus performante pour réchauffer des récipients en verre ou en plastique. Ils sont disponibles pour des récipients de 18L/20L (5 US gallons), 23L/25L (6 US gallons), 30L (8 US gallons), 60L (15 US gallons) et 110 litres (30 US gallons). Le manteau couvre la quasi-totalité de la surface et est surmonté d'une collerette souple empêchant le glissement vers le bas. Ils sont réalisables avec deux niveaux de puissance (0.05W/cm² et 0.1W/cm²) et deux épaisseurs d'isolation (10mm en standard et 20mm en option) permettant de couvrir une utilisation antigel même pour des températures très basses. Voir pour cela la description de cette application dans l'introduction technique. Ils peuvent aussi simplement servir à un maintien en température positive de liquides. Leur température de surface est limitée à 65°C dans cette série pour empêcher la déformation ou la fusion des containers en plastique, ou la rupture des récipients en verre. Lorsqu'ils sont utilisés avec un fond et un couvercle isolant, leur efficacité énergétique peut atteindre 90%.

Caractéristiques techniques

L'élément chauffant du manteau souple est constitué d'un réseau de fils chauffants isolés silicone et blindés par une tresse métallique, repris sous une housse cousue en tissu polyester enduit PU et Téflon. Un isolant de 10mm d'épaisseur, en mousse de NBR-PVC, résistant à la température, est inséré entre le réseau chauffant et la paroi extérieure. Cette mousse isolante a un coefficient d'isolation (Lambda λ) de 0,039W/m.K, et cela permet de diviser les pertes énergétiques par 3 par rapport aux manteaux isolés laine minérale ou feutre en fibre de carbone de même épaisseur. Des boucles **métalliques** réglables permettent un montage et démontage rapide et un serrage efficace sur le récipient. Leur résistance mécanique est exceptionnelle.

Housse :

- Face chauffante interne : Tissu polyester enduit Téflon,
- Face externe : Tissu polyester étanche enduit PU.

Isolation thermique :

Mousse NBR-PVC, à cellules fermées et haute résistance à la température, épaisseur 10mm. Cette épaisseur est choisie pour sa grande flexibilité, importante sur les récipients de petite dimension.

Élément chauffant :

Fil chauffant isolé silicone avec tresse métallique assurant une protection mécanique contre le poinçonnage et la mise à la terre.

Régulation de température :

Par thermostat bimétallique à température fixe, ouverture à 9°C, fermeture à 5°C, monté sur le boîtier de raccordement, et **mesurant la température ambiante**. Deux lampes témoins indiquent la présence de tension et la mise en fonction du chauffage. Un limiteur de température est incorporé dans la trame chauffante pour limiter la température de surface à 65°C.

Câble de raccordement :

Cordon de raccordement isolé caoutchouc, pour environnements industriels, 3 x 1mm² longueur 3m, fiche Euro. Fiche UL sur demande.

Manteaux chauffants souples antigels pour récipients verre ou plastique



Montage :

Ces manteaux chauffants comportent des sangles nylon munies de boucles ajustables à déverrouillage rapide permettant l'ajustement au diamètre du récipient, et une collerette souple en tissu. Cette collerette souple en tissu, sans isolation thermique, peut servir à maintenir en place un couvercle isolant dans le cas de récipient cylindriques.

Options :

- Mousse isolante de 20mm pour applications en très basses températures.
- Charge 0.135W/cm² pour réchauffage rapide. Voir introduction technique.
- Alimentation 110/115V.
- Cordon d'alimentation avec fiche industrielle 2 pôles + terre 16A CEE (IEC60309)
- Couvercles et fonds isolants : voir les pages des accessoires.

Conformité aux normes : Conforme aux normes CE (Marquage CE et certificat TUV : perturbations radio électriques et directive basse tension).

Références principales (Consultez l'introduction technique pour les durées de chauffage des liquides)

Références*	Isolation (mm)**	Volume, gallons US	Volume, Litres	Dia. (mm ±12 ; Inch ±½")	Hauteur A (mm/inch)	Longueur à plat B (mm/ inch)	Collerette C (mm/ inch)	w/cm ² (W/in ²)	Watt	Tension V
9VJ32300958150HC	10	5	18/20	280 (11)	300 (11.8)	950 (37.4)	150 (5.9)	0,05 (0.32)	150	220/240
9VJ32301028165HC	10	6	25/30	280 (11)	300 (11.8)	1020 (40.2)	150 (5.9)	0,05 (0.32)	165	220/240
9VJ32401398275HG	10	15	50/60	410 (16.1)	400 (15.7)	1390 (54.7)	100 (3.9)	0,05 (0.32)	275	220/240
9VJ32731558550HG	10	30	110	460 (18.1)	730 (28.8)	1550 (61)	100 (3.9)	0,05 (0.32)	550	220/240
9VJ32300958300HC	10	5	20/25	280 (11)	300 (11.8)	900 (35.4)	150 (5.9)	0,1 (0.64)	300	220/240
9VJ32301028330HC	10	6	25/30	280 (11)	300 (11.8)	1020 (40.2)	150 (5.9)	0,1 (0.64)	330	220/240
9VJ32401398550HG	10	15	50/60	410 (16.1)	400 (15.7)	1390 (54.7)	100 (3.9)	0,1 (0.64)	550	220/240
9VJ32731558A10HG	10	30	110	460 (18.1)	730 (28.8)	1550 (61)	100 (3.9)	0,1 (0.64)	1100	220/240

* Pour ces produits avec fiche UL et pas Euro, le 15^{ème} caractère de la référence devient X.

** Version avec isolation de 20mm : remplacez 9VJ3 par 9VJ2.